



Ponorné kalové čerpadlo HCP s plovákovým spínačem	
Typ čerpadla:	<b>BF-32APNF 3F/400V</b>
Hmotnost:	<b>30</b> kg (bez kabelu a výtlačného hrdla/kolena/příruby)
Parametry:	Q = <b>viz.graf</b> m <sup>3</sup> /hod H = <b>viz.graf</b> m
Oběžné kolo:	<b>P – Otevřené dvoulopatkové.</b>
	Průchodnost: <b>35</b> mm Otáčky: <b>2820</b> 1/min
Elektromotor:	<b>suchý</b> Výkon: <b>1,5</b> kW Příkon: <b>2</b> kW
Napětí:	<b>3F/400</b> V Jmenovitý proud: <b>3,4</b> A Kmitočet: <b>50</b> Hz
Spínání:	<b>Y - přímé</b> Kabel: <b>H07RNF – 10m</b>

Čerpadlo je vybaveno doplňkovou ochranou, která chrání el.motor před přetížením v důsledku proudových a napěťových změn a při zablokování ob. kola. Čerpadlo je nutno jistit a chránit v souladu s návodem k obsluze.

**Čerpané medium: odpadní voda**

Teplota:	<b>do 40</b> °C	Obsah pevných částic:	<b>do 10</b> %
pH:	<b>6-9</b>	Velikost pevných částic:	mm
Hustota:	<b>do 1100</b> kg/m <sup>3</sup>	Kinematická viskozita:	mm <sup>2</sup> /s

**Materiálové provedení: Šedá litina**

Spirála:	<b>0.6020</b>	Oběžné kolo:	<b>0.6020</b>
Hřídel:	<b>1.4000</b>	Sací víko:	<b>0.6020</b>
Plášť motoru:	<b>1.4301</b>	Horní kryt:	<b>0.6020</b>

**Ucpávka: Dvojitá mechanická SiC/SiC+CA/CE mazaná olejovou náplní, chráněná ze strany média guferem.**

Dokumentace:	Jazyk	ks
Návod k obsluze a montážní předpis	česky	1
Záruční list, prohlášení o shodě	česky	1

**Spouštěcí zařízení:** T2-80 ( bez vodících tyčí ) sestává z: těleso spouštěcího zařízení, posuvný hák, horní držák vodících tyčí, nerez spouštěcí řetěz délky 4m.

Za příplatek je možné dodat:

**Spouštěcí zařízení (rozsah dodávky viz výše)**

**Vodící tyče a prodloužený nerez řetěz (délka dle požadavku zákazníka)**

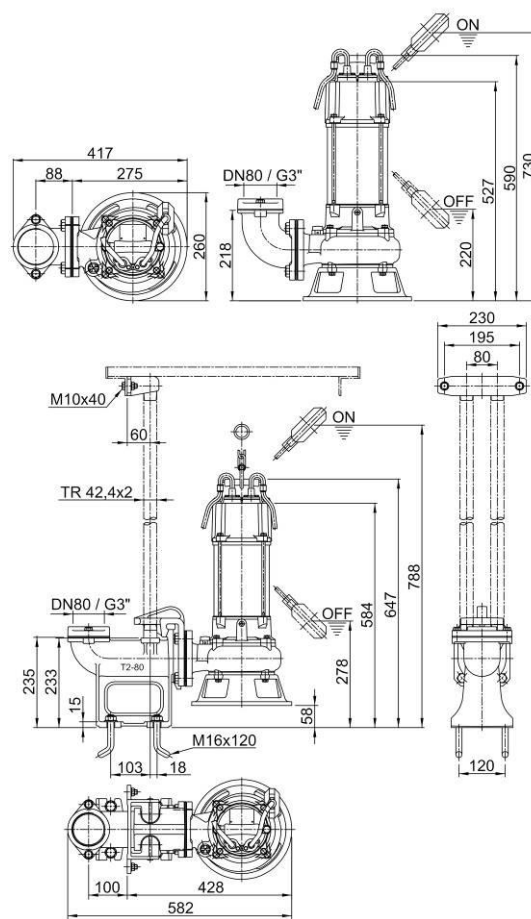
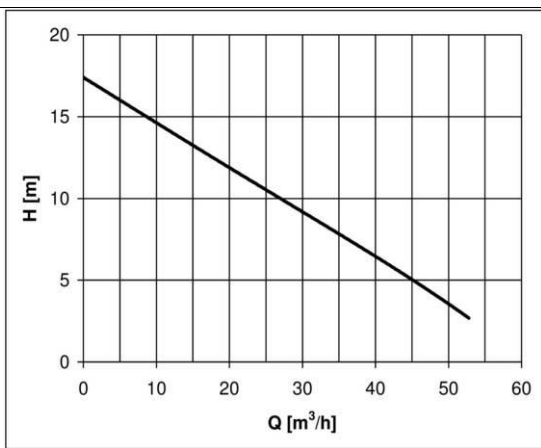

**POZOR!** Dlouhodobý provoz čerpadla při minimální hladině (MWL) může mít za následek přehřátí motoru čerpadla. Pro trvalý provoz musí být motor zaplaven (NWL).